

## ●オイルの交換 ●オイルストレナーの洗浄

■FD-10、20、40、60 交換周期は5,000時間、又は1年間です。

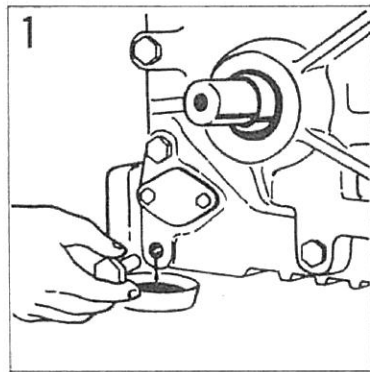

- ドレンプラグをはずす
- 古いオイルをぬく

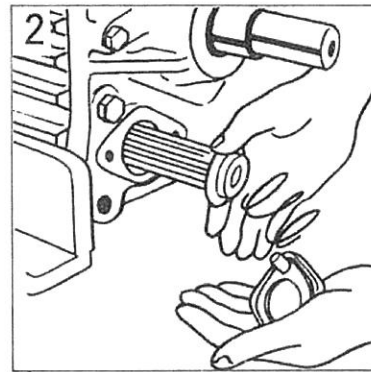

- ストレナーの取出し

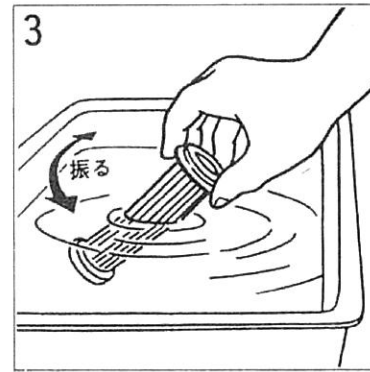

- ストレナーの洗浄  
(洗油でよく洗浄し、エアで吹いて下さい。)

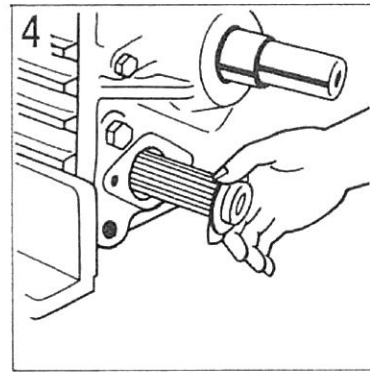

- ストレナーの取り付け

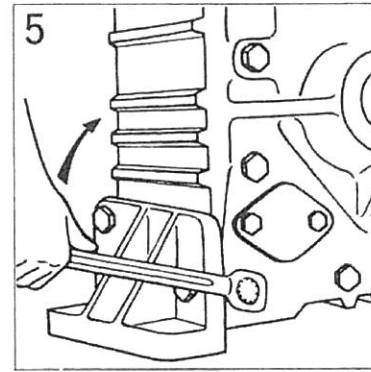

- ドレンプラグを締める

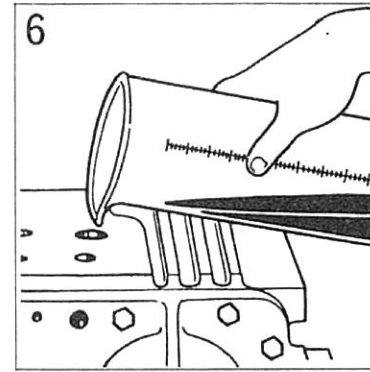

- 新しいオイルを入れる

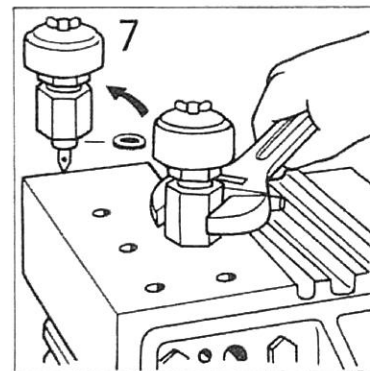

- ブリーザキャップをしめる
- サイトグラスの確認

### 潤滑油(メーカー別)

種類 メーカー	トルクコンバータ用ミッションオイル (ATF-A)
大協石油	バイオフルードD
日 石	バントルクデクスロン
出 光	アポロイルデキシロン
丸 善	マルゼンATFデクスロン
三 菱	ダイヤモンドATFデクスロン
共 石	サンウェイATフルードデキシロン
昭 石	昭石ATFデクスロン
シ エ ル	シェルデキシロン
エ ッ ソ	エッソオートマチックフルードデクスロン
モービル	モービルATF220デクスロン
ゼネラル	ゼネラルオートマチック トランスミッションフルードデクスロン

## ■FD-90

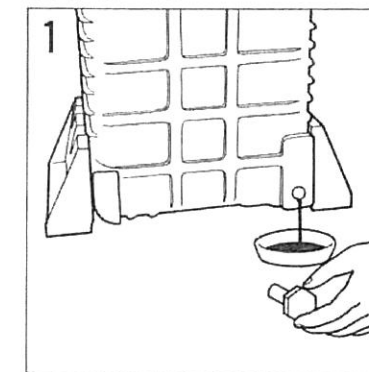

- ドレンプラグをはずす
- 古いオイルをぬく

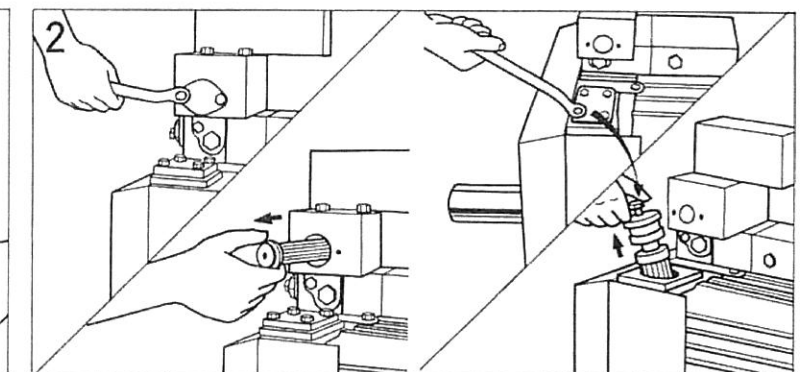

- 作動油、潤滑油コシ器を取り出す

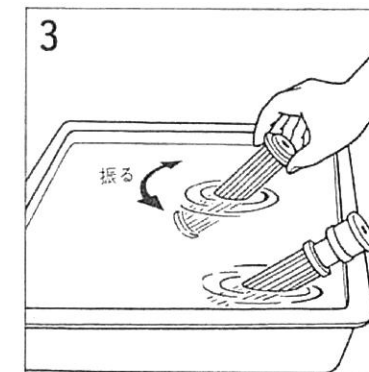

- 作動油、潤滑油コシ器の洗浄  
(洗油でよく洗浄し、エアで吹いて下さい。)

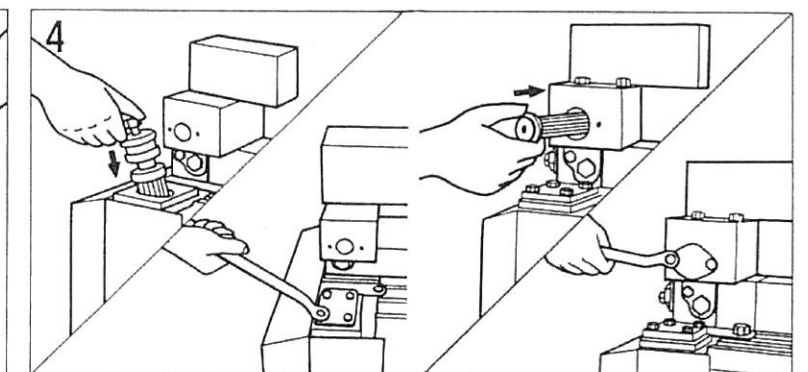

- 作動油 潤滑油コシ器の取り付け

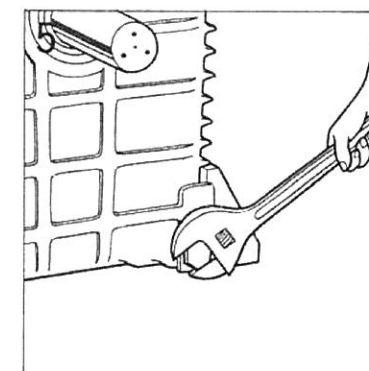

- ドレンプラグを締める

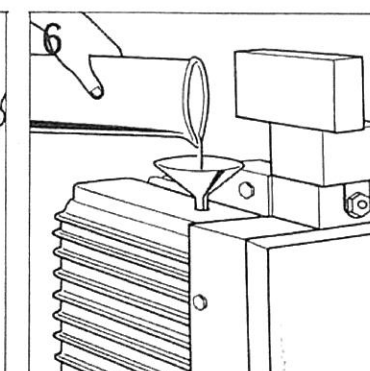

- 新しいオイルを入れる

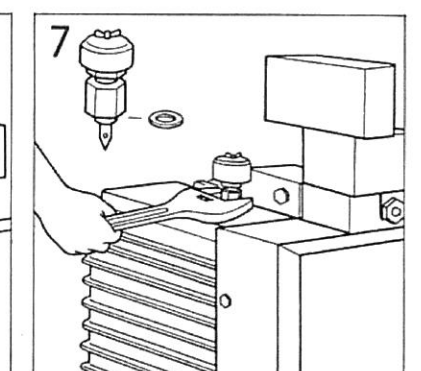

- ブリーザキャップをしめる
- サイトグラスの確認

### 適性潤滑油量

機種	オイル量(ℓ)
FD-10	1.8ℓ±0.2
FD-20	3.0ℓ±0.3
FD-40	4.5ℓ±0.4
FD-60	6.0ℓ±0.5
FD-90	18.0ℓ±0.5